



# NOUVELLE CUPRA RAVAL

100 % ÉLECTRIQUE



TARIFS NOUVELLE CUPRA RAVAIL MY27 AU 19 MAI 2026

CUPRA

# INDEX

06



**DESIGN**  
STYLE EXTÉRIEUR  
STYLE INTÉRIEUR  
COULEURS  
JANTES  
AMBIANCES  
INTÉRIEURES

**CARACTÉRISTIQUES  
TECHNIQUES**  
ÉQUIPEMENTS



39

**PUISSANCE**  
PERFORMANCES  
ÉLECTRISANTES  
SOLUTIONS DE  
RECHARGE



18

23



**INNOVATION**  
PERFORMANCE  
TECHNOLOGIE  
SÉCURITÉ  
PACKS  
ÉQUIPEMENTS  
CUPRA CONNECT  
INFORMATIONS  
ENVIRONNEMENTALES



NE VOUS CONTENTEZ PAS DE MOINS. NE VOUS FONDEZ PAS DANS LA MASSE. SOYEZ VOUS-MÊME, SANS COMPLEXES— ET CONDUISEZ UN VÉHICULE QUI REFLÈTE PARFAITEMENT VOTRE ESPRIT. PLONGEZ DANS UNE EXPÉRIENCE AUTHENTIQUE ET BRUTE ANIMÉE PAR L'ADN DE CUPRA ET UNE PURE ESSENCE URBAINE, INCARNÉE DANS DES PROPORTIONS ET DES COULEURS AUDACIEUSES. LA NOUVELLE CUPRA RAVAL EST BIEN PLUS QU'UNE SIMPLE VOITURE ; C'EST UN MODÈLE 100 % ÉLECTRIQUE, RÉVOLUTIONNAIRE, CONÇU POUR OFFRIR DES PERFORMANCES EXCEPTIONNELLES ET UNE EXPÉRIENCE DE CONDUITE PASSIONNANTE ET DYNAMIQUE. ICI, ON NE SE CONTENTE PAS DE SUIVRE LES CONVENTIONS. ON NE SE CONTENTE PAS DE LA PERFECTION. LA CUPRA RAVAL EST CONÇUE POUR FAIRE TOURNER LES TÊTES — FAITE POUR CEUX QUI PRENNENT DES RISQUES, QUI ASSUMENT LEUR PERSONNALITÉ ET QUI VIVENT ET RESPIRENT AU RYTHME DE LA VILLE.

INTRODUCTION



\*Raval présentée avec options



# DESIGN

La beauté peut être observée, vécue, ressentie et découverte au volant. La beauté ne consiste pas à rester dans les limites ou à rechercher la perfection. Elle consiste à prendre des risques, à se démarquer et à assumer son côté brut. Tout comme la nouvelle CUPRA Raval : un design rebelle aux performances électriques qui insuffle du dynamisme à chaque trajet. Pas seulement en ville, mais partout où la route vous mène. Une esthétique audacieuse et chargée d'émotion, façonnée par des couleurs saisissantes et des lignes sculptées à l'extérieur, et une technologie de pointe à l'intérieur. Conçue pour attirer l'attention, conçue pour s'affirmer. La fusion parfaite entre sophistication et contraste.



# STYLE EXTÉRIEUR

## UNE EXPÉRIENCE VISUELLE CAPTIVANTE

La nouvelle CUPRA Raval ose se démarquer grâce à sa signature TRI-LED audacieuse. Le design distinctif de ses Projecteurs renforce la présence déjà saisissante de la voiture, en lui conférant une touche visuelle spectaculaire qu'il est impossible d'ignorer. Les feux MATRIX LED définissent l'esprit audacieux et l'essence soignée du véhicule, avec des lignes travaillées avec précision qui témoignent d'un design audacieux et d'une maîtrise technique. Partez à la conquête des rues de la ville et faites tourner les têtes grâce à une signature lumineuse qui ne se contente pas d'éclairer : elle captive. Une expérience visuelle purement magnétique qui sublime chaque trajet.



DESIGN



## SUBTIL MAIS RÉVOLUTIONNAIRE

Intégrées à la carrosserie, les poignées de porte affleurantes restent dissimulées lorsqu'elles ne sont pas utilisées, préservant ainsi la silhouette sculptée de la voiture. Elles se déploient automatiquement lorsque vous vous approchez avec la clé – physique ou numérique – ou lorsque vous touchez sa surface, s'illuminant pour vous accueillir avec élégance et raffinement.



## UN DESIGN INÉGALÉ ET INOUBLIABLE

Maîtrisez la route en toute confiance. Équipée des pneus les plus larges de sa catégorie, la nouvelle CUPRA Raval VZ respire la puissance et la stabilité dès le premier regard. Ses dimensions imposantes ne se contentent pas de renforcer son allure musclée, elles améliorent également ses performances de conduite. Associée à un design rebelle, fonctionnel et sophistiqué, elle offre une expérience de conduite inégalée, où la puissance rencontre la précision.





# STYLE INTÉRIEUR

## AYEZ TOUJOURS LE CONTRÔLE

Une conception centrée sur le conducteur, dotée d'une technologie intuitive. Le Digital Cockpit de 10,25 pouces affiche les informations clés — telles que la navigation et les fonctions essentielles — de manière claire et à portée de main, vous permettant ainsi de rester concentré sur la route. Il est complété par un système infodivertissement de 12,9 pouces fonctionnant sous Android™, offrant un nouvel écosystème d'applications telles que HBO™ ou Netflix™. Restez concentré, profitez d'une ergonomie étudiée, et personnalisez votre conduite sans jamais lâcher le volant.



DESIGN



## RAFFINEMENT, DYNAMISME ET CONFORT

Les sièges baquets allient originalité et design sportif à un dynamisme pur. Ils sont réglables électriquement pour le conducteur et le passager, et disposent d'une fonction mémoire pour plus de confort. Conçus dans un souci de durabilité et embellis d'éléments en cuivre, ils constituent à la fois un atout esthétique et fonctionnel.



# JANTES

→  
17"  
B

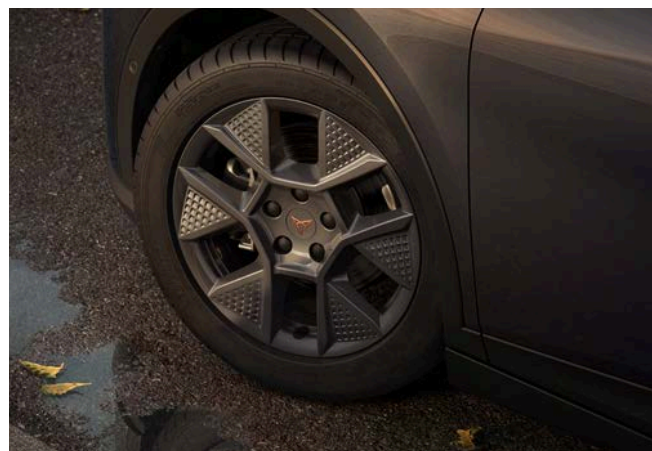

→  
19" REBEL AHEAD<sup>1</sup>  
[PX1] - 750 €  
VZ



←  
18" DEFIER  
E



←  
19" VANDAL  
[R9E] - 850 €  
E VZ



→  
18" DEFIER USINÉES  
[R8A] - 300 €  
E



→  
19" MAVERICK  
[R9A] - 750 €  
E

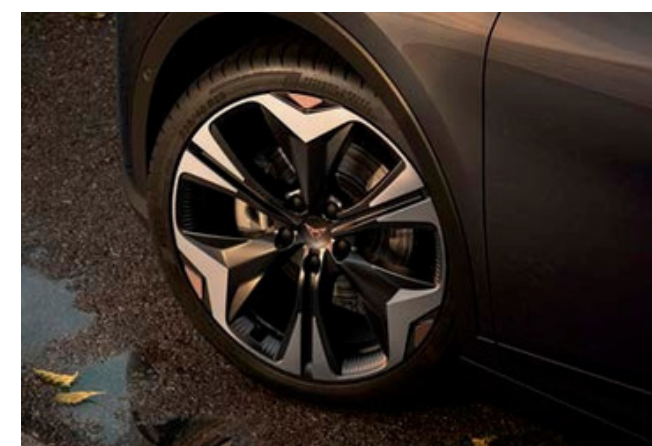

→  
19" ICON<sup>2</sup>  
[R9B] - 500 €  
VZ

←  
19" REBEL  
VZ



- Business B
- Endurance E
- VZ VZ
- De série ■
- Option ■

<sup>1</sup> Uniquement disponible avec l'intérieur AHEAD  
<sup>2</sup> Disponible fin 2026



# COULEURS



**BLEU FJORD<sup>1</sup>**  
[9K9K]



**PLASMA IRISÉ<sup>3</sup>**  
[8D8D]



**NOIR MINUIT<sup>2</sup>**  
[0EOE]



**CENTURY BRONZE MAT<sup>4</sup>**  
[L3L3]  
*Ouverture à la commande juillet 2026  
Incompatible avec les packs de lancement  
Indisponible avec le toit bi-ton*



**GRIS MAGNÉTIQUE<sup>2</sup>**  
[S7S7]



**VERT MANGANÈSE MAT<sup>4</sup>**  
[F2F2]  
*Indisponible avec le toit bi-ton*



**BLANC NEVADA<sup>2</sup>**  
[2Y2Y]



DESIGN

Peintures	Prix
<sup>1</sup> Vernie	de série
<sup>2</sup> Métallisée	550 €
<sup>3</sup> Spéciale	1 000 €
<sup>4</sup> Mate	1 800 €
Toit bi-ton [P3A] Gris Manhattan [ <sup>**H1</sup> ] Noir Minuit [ <sup>**OE</sup> ]	400 €



# AMBIANCES INTÉRIEURES

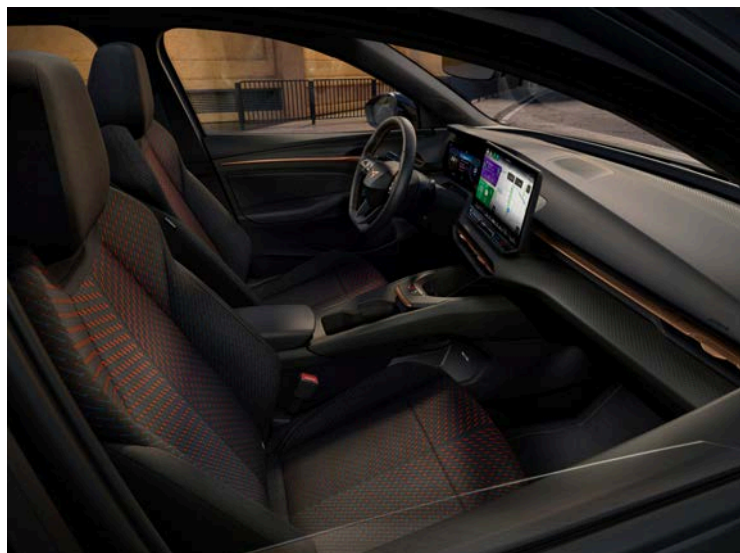

## PULSE

[EV]

Comprend des sièges sport avec appuie-tête séparé, revêtus d'un textile avec inserts colorés et des surpiquûres cuivrées, ainsi qu'un système de réglage manuel des sièges conducteur et passager avant.

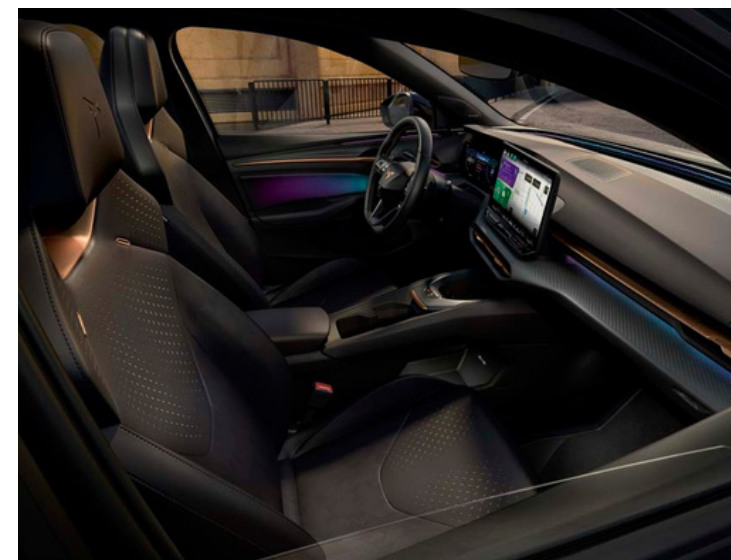

## FEEL

[LH + PR1] - 1 400 € sur Endurance / 200 € sur VZ

Comprend des sièges baquets revêtus d'un matériau à la texture lisse d'origine végétale, ainsi qu'un système de réglage électrique des sièges conducteur et passager avant avec mémoire (pour le conducteur).



## IMMERSIVE

[GN + PS1] - 1 200 €

Comprend des sièges baquets en Dinamica®, à réglage électrique pour le conducteur et le passager avant, et à mémoire (pour le conducteur uniquement).

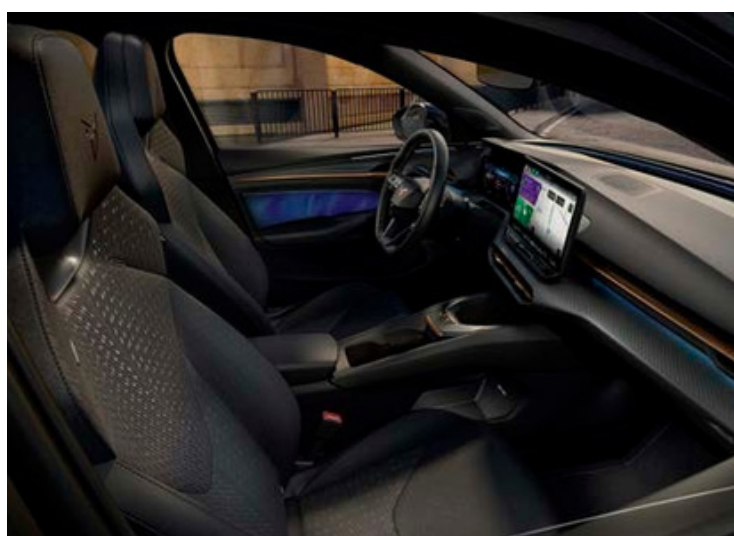

## AHEAD

[GR + PX1] - 750 €

Offrez-vous le meilleur de Raval : sièges baquets avec revêtement en maillage 3D technique, système de réglage électrique des sièges conducteur et passager avant avec mémoire (pour le conducteur), sièges avant chauffants avec volant chauffant, et détails imprimés en 3D sur le tableau de bord.

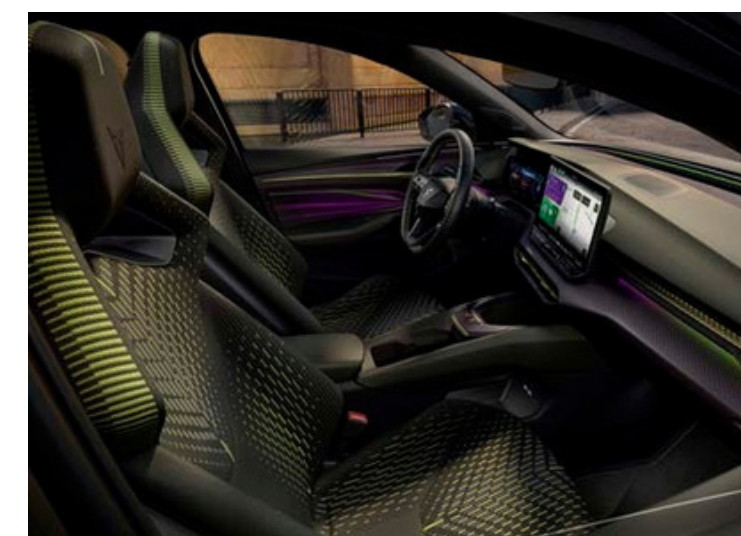



# PUISSANCE

La puissance, ce sont des sensations électrisantes, une révolution, une rébellion et l'audace de sortir des sentiers battus avec conviction. La nouvelle CUPRA Raval incarne tout cela. La conduire, c'est profiter d'une esthétique saisissante, vivre et célébrer fièrement chaque émotion au fil du trajet, et découvrir l'innovation et la technologie de pointe. Découvrez la puissance pure, brute et authentique d'une voiture pleine de caractère et dotée d'une identité séduisante, conçue avec précision pour tracer de nouvelles routes et vivre de nouvelles sensations.



# PERFORMANCES ÉLECTRISANTES

La nouvelle CUPRA Raval confère puissance et performances optimales à chaque trajet.

## L'AGILITÉ PREND LE RELAIS

Le dynamisme à son apogée. La réponse sportive de l'accélérateur de la nouvelle Raval Endurance renforce l'agilité, et la puissance, en atteignant jusqu'à 211 ch. Profitez d'un dynamisme et d'une réactivité accrus lors des dépassements et lors d'une conduite sportive. Alimentée par une batterie NMC de 52 kWh, conçue pour la performance et l'efficacité, elle offre une autonomie mixte WLTP de 446 km, une recharge rapide et un excellent rendement à basse température.



PUISSANCE



## CONÇUE POUR LA PRÉCISION

Sophistiquée et véloce, la Raval VZ offre un dynamisme et des performances exceptionnels, avec une puissance pouvant atteindre 226 ch et une accélération de 0 à 100 km/h en seulement 6,8 secondes. Cette conception optimisée garantit une direction plus précise, une stabilité accrue et une meilleure adhérence en virage. Dans l'ensemble, il s'agit d'une version à la fois pratique et sophistiquée, conçue pour la haute performance avec des fonctionnalités telles que le DCC (Dynamic Chassis Control), le mode ESC OFF qui permet de désactiver le contrôle de stabilité, ou l'eLSD (electronic Limited Slip Differential), pour offrir une adhérence améliorée.



# SOLUTIONS DE RECHARGE



PUISSANCE

Borne de recharge CUPRA non disponible en France.

## RECHARGEZ PARTOUT ET N'IMPORTE QUAND

Arrêtez-vous. Rechargez. Entretenez l'esprit rebelle. Explorez de nouveaux horizons, découvrez la ville sous un autre angle et défiez toutes les conventions. Découvrez la recharge facilitée via l'application My CUPRA pour vivre chaque trajet avec passion. Avec une batterie de 52 kWh et une recharge rapide pouvant atteindre 105 kW (DC) ou 11 kW (AC), soyez toujours prêt à prendre la route. De plus, la fonction Vehicle to Load (V2L) vous permet d'alimenter des appareils externes directement à partir de votre voiture, la transformant ainsi en une source d'énergie nomade.

## ACCÈS AUX BORNES DE RECHARGE PUBLIQUES

Rechargez votre CUPRA Raval en toute simplicité grâce aux bornes de recharge disponibles dans les centres-villes et les zones périphériques. Avec l'application My CUPRA, vous pouvez contrôler la recharge à distance, accéder à des informations en temps réel et gérer la charge de votre Raval quand vous en avez besoin.



# INNOVATION

Sortez des sentiers battus. Remettez en question le statu quo si votre passion vous y incite. Osez le changement et n'ayez pas peur de montrer ce qui fait de vous une personne unique. À l'image de notre interprétation la plus radicale de la voiture électrique urbaine: la nouvelle CUPRA Raval. Un design audacieux, plein de personnalité, conçu pour ceux qui refusent de se fondre dans la masse. La CUPRA Raval incarne l'avenir de l'innovation automobile, grâce à une technologie de pointe et des performances dynamiques, pour que vous puissiez profiter de chaque seconde du trajet.



# PERFORMANCE

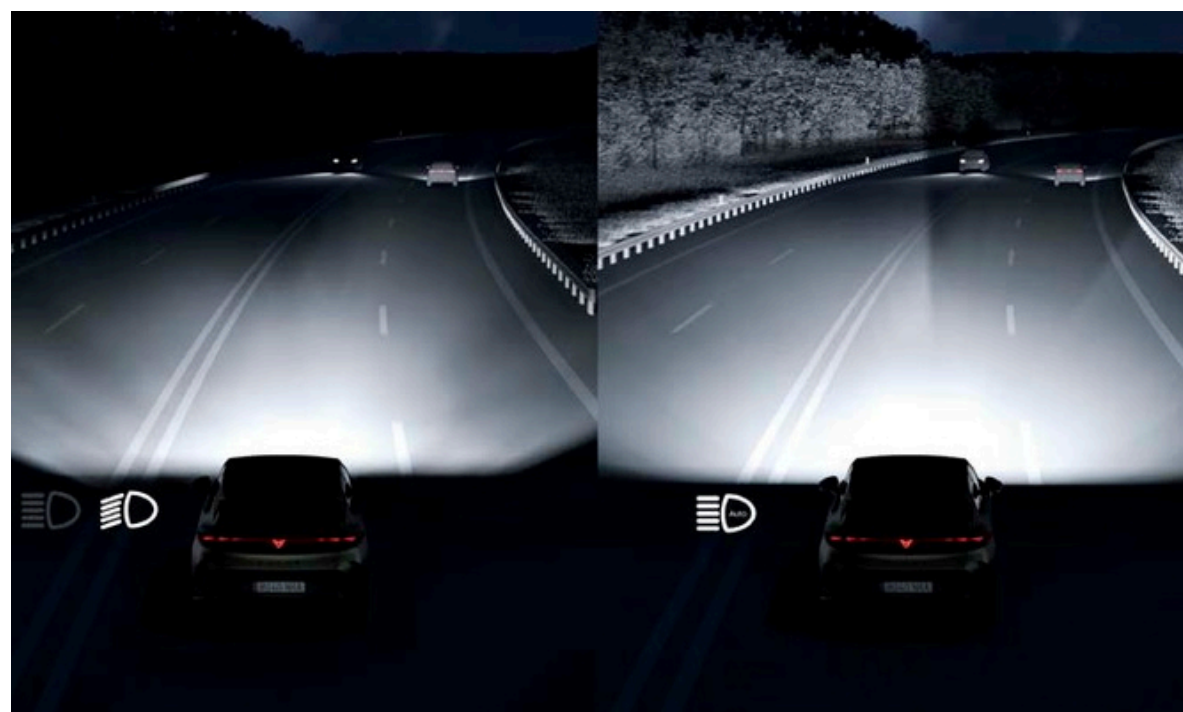

## LE MATRIX LED OUVRE LA VOIE

Les projecteurs Matrix LED éclairent votre route grâce à une technologie avancée anti-éblouissement, assurant ainsi votre sécurité et celle des usagers autour de vous.

INNOVATION



## PRÉCISION ET PERFORMANCE

Cette conception optimisée offre une direction plus précise, une meilleure stabilité, une adhérence améliorée en virage et un poids réduit. Elle intègre désormais des rotules de direction sportives, conçues avec une géométrie plus rigide, plus légère et axée sur la performance afin d'améliorer la réactivité. Il s'agit d'une configuration pratique conçue pour la haute performance, dotée de systèmes tels que le DCC (Dynamic Chassis Control), l'ESC OFF pour la désactivation du contrôle de stabilité et l'eLSD (différentiel à glissement limité électronique) pour une adhérence supérieure.

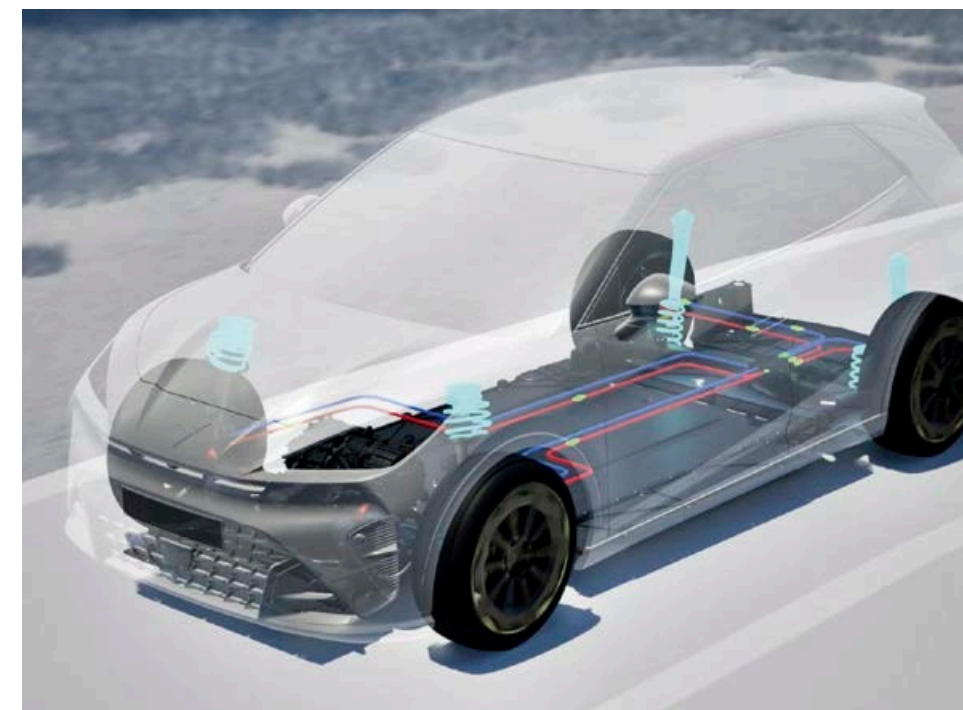

## LAUNCH CONTROL, SOYEZ ÉPOUSTOUFLÉS

Découvrez le Launch Control de pointe de votre Raval VZ, conçu pour coordonner le moteur, la traction et la transmission afin d'offrir une accélération instantanée et sans patinage. Cette sensation est renforcée par le CUPRA Interior Sound, qui crée une ambiance sonore sportive et immersive qui met en valeur le caractère dynamique du véhicule.





# TECHNOLOGIE

## UNE ATMOSPHÈRE SENSORIELLE D'UN NOUVEAU GENRE

Grâce à la Smartlight Next Gen orchestrant votre expérience, chaque trajet devient un moment plus intense et plus sensoriel au volant. Plongez dans une ambiance sophistiquée, façonnée par des détails intérieurs soignés, un éclairage d'ambiance dynamique, des projections expressives sur les portières et la clarté exceptionnelle du système audio immersif Sennheiser AMBEO™.



INNOVATION



## VISION À 360° NOUVELLE GÉNÉRATION

La nouvelle Raval peut être équipée d'un système de caméra 360° de nouvelle génération, comprenant 4 caméras stratégiquement placées. Celles-ci offrent une vue aérienne en temps réel de votre voiture et de son environnement, rendant ainsi le stationnement, les manœuvres dans les espaces restreints et la détection des obstacles plus faciles et plus sûrs. Elle intègre également la solution Smart Parking, qui comprend les fonctions IPA (Intelligent Park Assist) et RPA (Remote Park Assist), apportant ainsi plus de confort et de confiance à chaque manœuvre.



## PUISSANCE À TOUT MOMENT

Branchez et alimentez vos appareils, même les petits, grâce à la nouvelle Raval. Équipée du système « Vehicle to Load » (V2L), elle dispose de prises électriques, transformant ainsi votre véhicule en une véritable source d'énergie. Gardez vos appareils chargés et prêts à l'emploi, quoi qu'il arrive, où que vous alliez.





# SÉCURITÉ



## VOTRE ASSISTANT DE VOYAGE PERSONNEL

Roulez l'esprit tranquille au volant de votre Raval grâce au Travel Assist. Ce système d'aide à la conduite vous accompagne en permanence au volant, en améliorant la sécurité et le confort sur la route grâce à des fonctionnalités telles que le Traffic Jam Assist, le Lane Assist et le régulateur de vitesse adaptatif prédictif.



## ALERTES INTELLIGENTES, MANŒUVRES SÉCURISÉES

Découvrez les systèmes avancés d'aide à la conduite : surveillance des angles morts, du trafic arrière et de l'ouverture des portes. Vous êtes averti de la présence de véhicules, de cyclistes ou de piétons à proximité, ce qui vous aide à éviter les collisions lors d'un changement de voie, d'une marche arrière ou de l'ouverture d'une porte.



## PROTECTION ANTIVOL TRANQUILLITÉ D'ESPRIT TOTALE

Restez en sécurité grâce à un système de sécurité intelligent qui détecte les effractions, les mouvements à l'intérieur du véhicule, les remorquages non autorisés, et renforce les alertes à l'aide d'un klaxon de secours, assurant ainsi votre sécurité et celle de votre véhicule à tout moment.



## VOTRE NOUVEAU COMPAGNON PRÉFÉRÉ

L'Emergency Assist prend le relais lorsque vous n'êtes plus en mesure de le faire. La nouvelle Raval regorge de fonctions de sécurité, grâce à un système intégré comprenant un système de détection de fatigue, la technologie Front and Rear Assist, ainsi qu'une fonction de surveillance intelligente qui contrôle votre état. Si elle ne détecte aucune réaction de votre part, elle prend le contrôle du véhicule, alerte les personnes concernées, vous conduit sur le bas-côté et déverrouille les portes. Un véritable filet de sécurité sur roues.



INNOVATION



# PACKS INDIVIDUELS



## EDGE

[WB1] - 910 €

Le pack EDGE offre une expérience de conduite urbaine fluide à 360°, grâce à des fonctionnalités telles que les poignées de porte encastrées et éclairées, l'alarme antivol, la caméra de recul, le système d'aide au stationnement avant et la fonction « Vehicle to Load ». De plus, vous pouvez déverrouiller et démarrer votre voiture simplement avec votre téléphone, grâce à la fonction « Advanced Digital Key ».



## LIGHT & SOUND\*

[PA3] - 950€

Vivez une expérience immersive grâce à l'éclairage d'ambiance dynamique, aux projections dynamiques sur les portes, au système audio immersif Sennheiser AMBEO™ et aux détails raffinés de l'habitacle. Ces équipements transforment chaque trajet en une expérience sensorielle, orchestrée par la Smartlight Next Gen et conçue pour sublimer chaque instant sur la route.



## REBEL

De série sur VZ

L'ambiance dynamique de la Raval VZ est sublimée grâce aux projecteurs Matrix LED dotés de cérémonies lumineuses, de projections dynamiques sur les portières, de la fonction « All-Weather » et du système « Light Assist ». Le confort est encore renforcé par le réglage électrique des deux sièges avant, y comprenant une fonction de mémorisation pour le siège conducteur, offrant ainsi une expérience de conduite raffinée et sereine.



## DRIVE\*

[PF1] - 690 €

Un stationnement sans stress et une visibilité optimale : les systèmes d'aide à la conduite avancés tels que l'aide au stationnement intelligente, l'aide au stationnement à distance et la caméra panoramique facilitent toutes vos manœuvres. Toutes ces fonctionnalités font partie d'un pack qui comprend également l'aide à la conduite Travel Assist 3.0 et l'alerte de sortie.



INNOVATION

Endurance E  
VZ VZ  
De série ■  
Option ■

\*Obligé Pack Edge



# OPTIONS

## PROJECTEURS MATRIX LED AVEC LIGHT ASSIST\*

[PL2] - 895 €

Éclairez votre route sans éblouir les autres conducteurs. L'éclairage extérieur comprend des fonctionnalités telles que le Light Assist, détectant automatiquement la luminosité ambiante et les conditions de circulation à l'aide d'une caméra à l'avant, afin d'allumer ou d'éteindre les phares en conséquence. Il fonctionne en tandem avec la technologie Matrix LED pour atténuer le faisceau lumineux lorsque d'autres véhicules se trouvent à proximité, garantissant ainsi une conduite plus sûre et plus respectueuse.

E VZ



## TOIT PANORAMIQUE

[PTC] - 650 €

Savourez le soleil grâce au nouveau toit panoramique de la CUPRA Raval, associé à un store intérieur réglable électriquement vous permettant de définir le degré de luminosité. Laissez entrer la lumière, imprégnez-vous de l'ambiance d'un design sophistiqué et épuré, et profitez pleinement de chaque trajet.

E VZ



## PACK HIVER

[PW2] - 1 250 €

Le pack Hiver comprend la pompe à chaleur, des sièges avant chauffants, ainsi qu'un volant chauffant pour réchauffer vos mains. Un confort absolu, conçu pour les journées froides, et économique au quotidien.

E VZ



## ATTELAGE

[PGR] - 650 €

## PRÉ-INSTALLATION ATTELAGE

[PRP] - 185 €

Emportez tout ce que vous voulez : vélos, sacs, planches de surf... tout ce qui vous passe par la tête. Découvrez le crochet d'attelage de la CUPRA Raval, conçu pour être robuste, fonctionnel et polyvalent. Que vous partiez pour une escapade le temps d'un week-end ou que vous vous lanciez dans un périple exigeant, il est à la hauteur : jusqu'à 1 200 kg (avec une batterie de 52 kWh), ce qui en fait le compagnon fiable sur lequel votre voiture peut compter en toutes circonstances.

E VZ

Attelage et pré-installation attelage incompatibles avec les packs de lancement





# CUPRA CONNECT

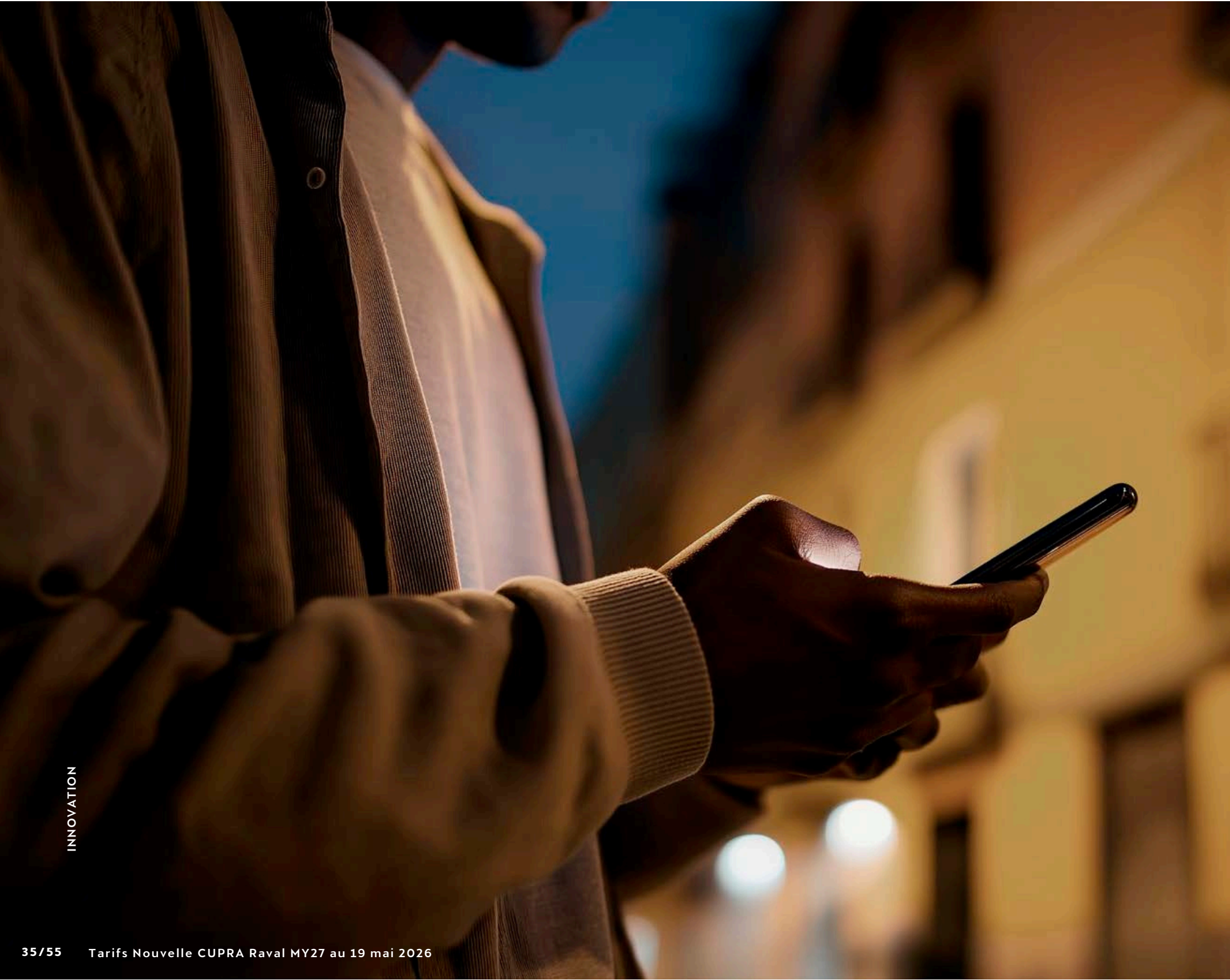

INNOVATION

Profitez d'une navigation avancée et d'un accès fluide à vos contenus lors de vos déplacements grâce à l'application My CUPRA. Bénéficiez d'une connectivité à distance et d'une sécurité renforcée, pour que chaque trajet à bord de votre Raval soit plus intelligent et plus sûr.

## MY CUPRA

Utilisez l'application My CUPRA pour rester connecté à votre CUPRA Raval. Vérifiez à distance le statut de la fermeture de vos portes, vitres et le fonctionnement de l'éclairage, verrouillez ou déverrouillez votre voiture, localisez-la ou prenez rendez-vous pour un entretien, le tout depuis votre téléphone.

## ROULEZ FUTÉ

Le système d'infodivertissement de votre CUPRA est votre hub numérique, basé sur un système d'exploitation avancé et doté d'un nouvel environnement de stockage optimisé. Il vous permet de rester connecté, informé, diverti et de contrôler les fonctions essentielles. Profitez d'un écran tactile intuitif avec guidage intelligent, alertes de sécurité, commande vocale et mises à jour logicielles en continu. Accédez à vos applications préférées via la boutique d'applications CUPRA, utilisez My CUPRA Apple CarPlay™ avec Full Link®, et transformez votre smartphone en clé numérique CUPRA pour déverrouiller, démarrer et verrouiller votre voiture.

## CUPRA DIGITAL KEY

Votre smartphone peut désormais faire office de clé numérique : déverrouillez la voiture à votre approche, verrouillez-la lorsque vous vous éloignez, démarrez le moteur et partagez l'accès en toute sécurité. Gérez votre clé numérique depuis l'application Wallet de votre téléphone après l'avoir activée via l'application My CUPRA. Le pack comprend également une carte à puce permettant d'accorder temporairement l'accès à une autre personne.

## MY CUPRA SUR APPLE CARPLAY™

Profitez des fonctions d'infodivertissement d'Apple CarPlay™, accessibles rapidement et facilement. Conçu pour les utilisateurs qui utilisent Apple CarPlay™ au quotidien, il offre un environnement personnalisé permettant de contrôler sans effort d'accéder à vos contacts, aux informations de conduite essentielles et bien plus encore. Activez toutes ces fonctions en un clin d'œil via l'application My CUPRA.

## CUPRA APPS STORE

Accédez à une sélection d'applications directement sur votre écran d'infodivertissement et profitez d'une expérience de conduite connectée sur mesure. Bénéficiez d'une connectivité intuitive grâce à des applications prêtes à l'emploi, d'une recharge pratique, d'une interface personnalisée adaptée à vos préférences, ainsi que d'une multitude de services de divertissement et d'information lors de vos déplacements.



# INFORMATIONS ENVIRONNEMENTALES

## DRIVE PROFILE

Ce système permet de choisir entre différents profils de conduite qui modifient le comportement du véhicule. L'un de ces profils s'appelle RANGE ; il permet notamment de moduler la climatisation et d'ajuster les paramètres de propulsion afin de réduire la consommation d'énergie.

## PROLONGER LA DURÉE DE VIE DE LA BATTERIE

Limite le % de SOC (état de charge) maximal de la batterie haute tension à 80 %.  
Cette fonction empêche de laisser le véhicule stationné avec un niveau de charge élevé, ce qui réduit la dégradation de la batterie, optimise l'autonomie et prolonge la durée de vie de la batterie.  
Post-climatisation : prolonge la durée de vie de la batterie en régulant sa température en dessous de 38°C, si le niveau de charge est supérieur à 80 %, pour un meilleur conditionnement.

## ÉCLAIRAGE

Les phares avant et les feux arrière sont 100 % LED, ce qui multiplie leur durée de vie par 10. Pour les phares avant, le rendement lumineux est accru d'au moins 30 % par rapport à une ampoule halogène.

INNOVATION

## MATÉRIAUX RECYCLÉS

Les tapis contiennent au moins 43 % de fil de nylon recyclé ECONYL® (nylon issu de filets de pêche mis au rebut et de fibres textiles provenant de tapis usagés).

Sièges CUP Buckets : Entièrement recouverts d'un maillage 3D, ces sièges sont fabriqués à partir de matériaux 100 % recyclés.

La technologie de maillage 3D permet une réduction de 100 % des déchets, car le matériau utilisé est exactement le même que celui de la pièce à produire.

Sièges Pulse : les tissus de la partie centrale des sièges avant et arrière latéraux contiennent 100 % de matériaux recyclés.

Sièges Immersive : les tissus des dossiers et des appuie-tête contiennent 73 % de Dinamica®. La partie centrale des sièges latéraux arrière est composée à 100 % de matériaux recyclés.

Sièges Feel : les tissus des appuie-tête et des parties centrales des sièges avant, ainsi que des parties centrales des sièges latéraux arrière, contiennent au moins 36 % de matériaux recyclés.



## ECO-ASSIST

Lors d'une conduite avec les profils « Confort » ou « Range », lorsqu'un événement imprévu ou un objet en mouvement est détecté à l'avant, la fonction ECO-Assist améliore l'efficacité et le confort lors de la décélération en déterminant en permanence la stratégie optimale de roue libre et/ou de récupération automatique d'énergie. Dans certaines situations, la fonction fournit au conducteur une indication visuelle lui invitant à lever le pied de la pédale d'accélérateur, et si le conducteur réagit, la fonction prend en charge la décélération anticipée en fonction de la distance par rapport à l'événement. Conduire avec la fonction ECO-Assist activée permet d'économiser de l'énergie et d'augmenter l'autonomie.



# CARACTÉRISTIQUES TECHNIQUES

Découvrez l'essence même de l'ingénierie de précision et l'ADN pur de CUPRA. Chaque spécification technique témoigne de notre souci du détail, de l'efficacité à la puissance brute, en passant par la force électrifiée qui ne fait qu'un avec la route. Les performances exaltantes de la Raval vont bien au-delà des chiffres. C'est une fusion entre innovation et émotion, où l'énergie électrique rencontre un design urbain, rebelle et réfléchi. Chaque élément est soigneusement conçu pour sublimer votre expérience de conduite et éveiller votre esprit.



# PRIX

## CUPRA RAVAL

VERSION	CAPACITÉ DE LA BATTERIE	AUTONOMIE WLTP	ÉLIGIBLE AU SCORE ENVIRONNEMENTAL	CAPACITÉ DE RECHARGE AC/DC	PUISS. FISCALE	CONSO.MIXTE WLTP	CODE	PRIX TTC
100 % électrique	Nette en kWh	km en cycle mixte		kW	CV	kWh/100 km		€
Endurance - 211 ch	52	Jusqu'à 446 km	OUI (dossier ADEME en cours)	11 / 105	3	13,6 - 14,8	KS1B8E	36 100
VZ - 226 ch	52	Jusqu'à 440 km	OUI (dossier ADEME en cours)	11 / 105	3	13,8 - 16,2	KS1C9E	42 000

## CUPRA RAVAL BUSINESS

Réservée aux sociétés  
Ouverture des commandes Juillet 2026

VERSION	CAPACITÉ DE LA BATTERIE	AUTONOMIE WLTP	ÉLIGIBLE AU SCORE ENVIRONNEMENTAL	CAPACITÉ DE RECHARGE AC/DC	PUISS. FISCALE	CONSO.MIXTE WLTP	CODE	PRIX TTC
100 % électrique	Nette en kWh	km en cycle mixte		kW	CV	kWh/100 km		€
Business- 211 ch	52	Jusqu'à 446 km	OUI (dossier ADEME en cours)	11 / 105	3	13,6 - 14,8	KS1B8E+PFB	36 555

Finition basée sur Endurance + :

- Jantes alliage 17"
- Rétroviseurs extérieurs électriques et chauffants, rabattables manuellement
- Caméra de recul
- Radars de stationnement avant + arrière
- Prises USB-C avant + arrière
- Climatisation automatique Climatronic 2 zones
- Vitres arrière surteintées
- Suppression Welcome light dans les rétroviseurs

Incompatible avec Pack Edge et jantes optionnelles





▼ De série  
▽ Option  
- Non disponible

## PACKS INDIVIDUELS

	CODE	ENDURANCE	VZ	PRIX
<b>EDGE :</b> - Recharge téléphone sans fil 15 W - 2 ports USB-C avant + 2 ports USB-C arrière (90 W) - Keyless Advanced - Clé digitale - Système d'alarme avec surveillance intérieure et protection anti-remorquage - Climatisation automatique 2 zones - Rétroviseur intérieur électrochrome automatique - Caméra de recul - Aide au stationnement avant et arrière - Double plancher de coffre variable - 1 clé physique - Vehicle-to-Load (V2L)	[WB1]	▽	▼	910 €
<b>DRIVE :</b> - Travel Assist 3.0 (conduite semi-autonome) - Assistant de changement de voie et assistant d'urgence - Assistant de stationnement intelligent - Assistant de stationnement à distance - Caméra 360° Top View <i>Oblige Pack Edge</i>	[PF1]	▽	▽	690 €
<b>LIGHT &amp; SOUND :</b> - Smart Light Next Gen (incl. éclairage d'ambiance Plus) - Projections dynamiques dans les contre-portes - Système audio immersif Sennheiser AMBEO™* <i>Oblige Pack Edge</i>	[PA3]	▽	-	950 €
<b>LIGHT &amp; SOUND POUR VZ :</b> - Système audio immersif Sennheiser AMBEO™*	[PNS]	-	▽	410 €
<b>AHEAD :</b> - Sièges Cup Bucket avec réglage électrique + mémoire conducteur - Pack extérieur Sulfure : jantes + bouclier avec inserts Sulfure - Ambiance intérieure Sulfure : planche de bord + console centrale + inserts Sulfure - Logos CUPRA en Dark Chrome : volant et capot	[PX1]	-	▽	750 €

\*Le système audio immersif Sennheiser AMBEO™ réduit la capacité du coffre de 12 litres

▼ De série  
▽ Option  
- Non disponible

## PACKS DE LANCEMENT

Offre à durée limitée

	CODE	ENDURANCE	VZ	AVANTAGE CLIENT	PRIX
<i>Détails des packs présentés en page 43</i>					
<b>EDGE</b>	[P75]	▽	-	810 €	100 €
<b>EDGE + LIGHT &amp; SOUND + PRÉ-INSTALLATION ATTELAGE</b>	[P76]	▽	-	1 305 €	740 €
<b>EDGE + BAQUETS DINAMICA®</b>	[P73]	▽	-	1 810 €	300 €
<b>EDGE + DRIVE + ATTELAGE</b>	[P77]	▽	-	1 230 €	1 020 €
<b>EDGE + DRIVE + BAQUETS DINAMICA® + LIGHT &amp; SOUND</b>	[P72]	▽	-	2 250 €	1 500 €
<b>BAQUETS MATÉRIAU VEGAN + LIGHT &amp; SOUND + ATTELAGE</b>	[P78]	-	▽	880 €	380 €
<b>DRIVE + AHEAD + LIGHT &amp; SOUND + PRÉ-INSTALLATION ATTELAGE</b>	[P71]	-	▽	1 115 €	920 €
Les packs de lancement ne sont pas compatibles : <ul style="list-style-type: none"> <li>entre eux</li> <li>avec les autres selleries que celles déjà incluses</li> <li>avec le rajout des options pré-installation attelage / attelage</li> <li>avec la peinture Century Bronze Mat</li> </ul>					

## SERVICES

[YOX] Extension DataPlan à 180 GO sur 3 ans	165 €
[YOZ] Extension DataPlan à 300 GO sur 5 ans	275 €
[YW1] Extension de garantie 1 an / 30 000 km	150 €
[YW2] Extension de garantie 1 an / 60 000 km	220 €
[YW3] Extension de garantie 1 an / 90 000 km	260 €
[YW5] Extension de garantie 2 ans / 80 000 km	270 €
[YW6] Extension de garantie 2 ans / 120 000 km	500 €
[YW8] Extension de garantie 3 ans / 100 000 km	450 €
[YW9] Extension de garantie 3 ans / 150 000 km	590 €



▼ De série  
 ▽ Option  
 - Non disponible

▼ De série  
 ▽ Option  
 - Non disponible

OPTIONS



## TECHNOLOGIE & RECHARGE

	CODE	ENDURANCE	VZ	PRIX
Système de navigation	RN5	▽	▽	750 €
Deuxième clé physique <i>(Obligé EDGE)</i>	PLM	▽	▽	100 €
Câble de recharge domestique 2,3 kWh mode 2	PVE	▽	▽	180 €

OPTIONS

## EXTÉRIEUR

	CODE	ENDURANCE	VZ	PRIX
Vitres arrière surteintées	PCO	▽	▼	220 €
Toit bicolore <i>Gris Manhattan ou Noir Minuit</i>	P3A	▽	▽	400 €
Projecteurs Matrix LED avec cérémonies + Light Assist	PL2	▽	-	895 €
Toit panoramique	PTC	▽	▽	650 €

## INTÉRIEUR

	CODE	ENDURANCE	VZ	PRIX
Pack Hiver light Sièges et volant chauffants	PW1	▽	▽	350 €
Pack Hiver Sièges et volant chauffants + pompe à chaleur	PW2	▽	▽	1 250 €



▼ De série  
▽ Option  
- Non disponible

# ÉQUIPEMENTS DE SÉRIE

▼ De série  
▽ Option  
- Non disponible

## SÉCURITÉ

	ENDURANCE	VZ
Système de surveillance de la pression des pneus	▼	▼
Ceintures de sécurité avant à 3 points avec prétensionneur	▼	▼
Rappel de ceinture visuel et sonore, contact électrique à l'avant et à l'arrière	▼	▼
Rétroviseur intérieur à basculement manuel	▼	▼
Aide au stationnement arrière	▼	▼
Emergency Assist	▼	▼
eLSD (différentiel électronique à glissement limité)	-	▼
Système d'alarme antivol avec surveillance de l'habitacle, sirène autonome et protection anti-remorquage	-	▼
eCall (appel d'urgence public)	▼	▼

## ÉQUIPEMENTS

## SÉCURITÉ

	ENDURANCE	VZ
Airbags conducteur et passager avant + central, avec désactivation de l'airbag passager	▼	▼
Avertisseur de collision frontale avec alerte et freinage d'urgence pour véhicules, piétons et cyclistes	▼	▼
Alerte de sortie du véhicule et détection de trafic arrière (Side Assist inclus)	▼	▼
Reconnaissance des panneaux de signalisation	▼	▼
Système Pre-Crash (préparation du véhicule avant collision)	-	▼



▼ De série  
▽ Option  
- Non disponible

▼ De série  
▽ Option  
- Non disponible

ÉQUIPEMENTS

## CONFORT

	ENDURANCE	VZ
Volant multifonction CUPRA gainé avec satellites et palettes	▼	▼
Lampes de lecture à l'avant et à l'arrière	▼	▼
Climatisation automatique Climatronic 1 zone	▼	-
Climatisation automatique Climatronic 2 zones	-	▼
Pare-soleil avec miroir éclairé	▼	▼
Banquette arrière rabattable et fractionnable ⅓ - ⅓	▼	▼
Ancrages pour sièges enfants i-Size, 2 points Top Tether et ancrage siège enfant côté passager	▼	▼
Megabox sous le plancher (sans double plancher)	▼	▼

## EXTÉRIEUR

	ENDURANCE	VZ
Feux arrière 3D avec logo lumineux	▼	▼
Rétroviseurs extérieurs à réglage électrique, rabattables électriquement, chauffants séparément (sauf Raval Business : rabattement manuel)	▼	▼
Éclairage d'accueil intégré aux rétroviseurs (sauf Raval Business)	▼	▼
PACK REBEL : - Smart Light Next Gen (incl. ambiance Plus) - Projections dynamiques dans les contre-portes - Projecteurs Matrix LED avec cérémonies - Light Assist avec fonction All Weather - Réglage électrique des sièges avant + mémoire conducteur	-	▼

ÉQUIPEMENTS

## TECHNOLOGIE

	ENDURANCE	VZ
Keyless-Go	▼	▼
Écran central 12,9"	▼	▼
Full Link® (Apple CarPlay® & Android® Auto)	▼	▼
7 haut-parleurs à l'avant	▼	▼
Commande vocale	▼	▼
CUPRA CONNECT Standard	▼	▼
Régulateur de vitesse adaptatif prédictif avec limiteur de vitesse	▼	▼
Phares et essuie-glaces automatiques avec réglage de l'intermittence	▼	▼
Câble de recharge Mode 3	▼	▼

## GARANTIE

	ENDURANCE	VZ
Batterie garantie 8 ans ou 160 000 km	▼	▼
Garantie constructeur 2 ans, kilométrage illimité	▼	▼



# CARACTÉRISTIQUES TECHNIQUES

CARACTÉRISTIQUES TECHNIQUES



Endurance

VZ

**Moteurs**

Unités

		Endurance	VZ
Technologie		Moteur synchrone à excitation permanente	
Puissance maximale	ch (kW)	211 (155)	226 (166)
Couple maximal	Nm	290	290
Puissance fiscale	CV	3	3

**Batteries**

		Endurance	VZ
Type		NMC	
Capacité nette / brute	kWh	51,5 / 55	51,5 / 55
Autonomie max WLTP	km en cycle mixte	413 - 446	379 - 440
Localisation		Intégrée au plancher entre les essieux	

**Consommations**

		Endurance	VZ
Consommation en cycle mixte WLTP	kWh/100 km	13,6 - 14,8	13,8 - 16,2
Émission de CO <sub>2</sub> WLTP	g/km	0	

**Puissance et temps de recharge**

		Endurance	VZ
Puissance de recharge maximale en courant alternatif	AC (kW)	11	
Puissance de recharge maximale en courant continu	DC (kW)	105	
Temps de recharge de 0 à 100 % en AC 11 kW		5 heures 30 minutes	
Temps de recharge de 10 à 80 % en DC 105 kW		24 minutes	

**Performance**

		Endurance	VZ
0 à 100 km/h	s	7,1	6,8
Vitesse maximale	km/h	160	175

**Transmission**

		Endurance	VZ
Type de transmission		Aux roues avant	

**Châssis**

		Endurance	VZ
Suspension avant		Suspension indépendante de type McPherson - ressorts hélicoïdaux - amortisseurs hydrauliques + DCC sur VZ	
Suspension arrière		Essieu semi-rigide - ressorts hélicoïdaux - amortisseurs hydrauliques + DCC sur VZ	
Type de direction		Système d'alimentation électrique à crémaillère ; direction progressive	

**Freinage**

		Endurance	VZ
Système de freinage		Freins à disques ventilés à l'avant et freins à disques pleins à l'arrière	
Dimensions disques avant / arrière	mm	306x26 / 300x12	

**Dimensions et poids**

		Endurance	VZ
Volume de coffre	L	441 L (429 L si Sennheiser AMBEO™)	
Volume de coffre max avec banquette rabattue	L	1 240	
Nombre de places homologuées		5	
Poids en ordre de marche avec conducteur	kg	1 610 à 1 615	
Poids maximum autorisé	kg	2 080 à 2 090	
Dimensions des pneumatiques	kg	215/55 R17 215/50 R18 235/40 R19	235/40 R19
Capacité de remorquage	kg	1 200	
Capacité de la flèche d'attelage (charge verticale)	kg	75	



2026

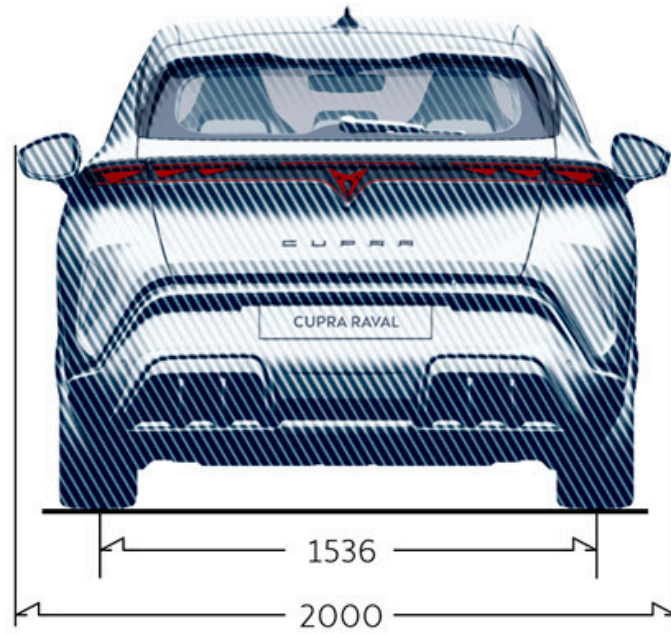
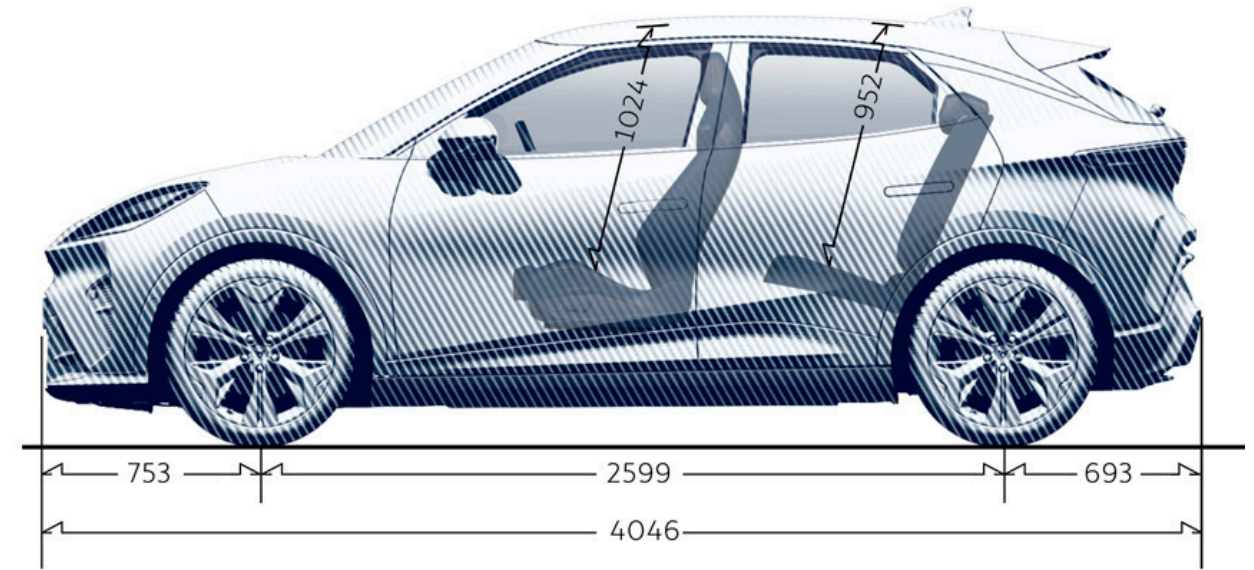
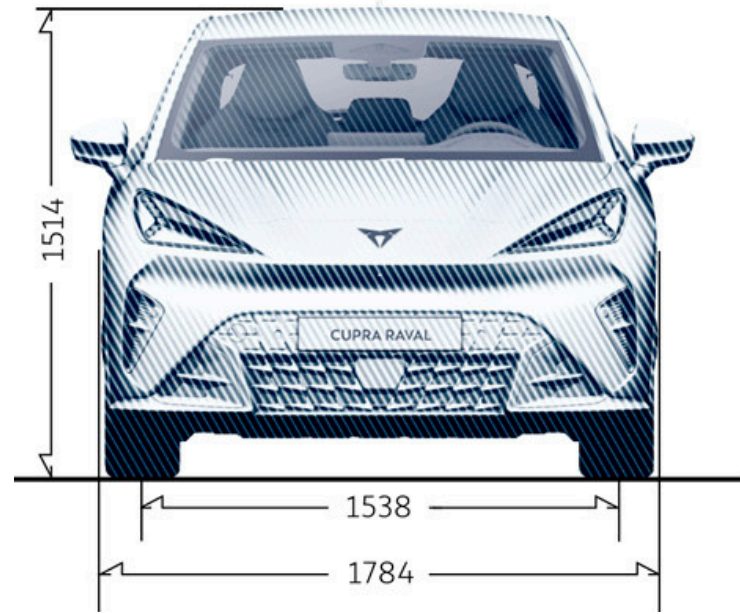

## DIMENSIONS ET POIDS

Longueur	mm	4 046
Largeur	mm	1 784
Hauteur	mm	1 514
Empattement	mm	2 599
Volume de coffre	L	441 L (429 L si Sennheiser®)
Nombre de places homologuées		5
Poids en ordre de marche avec conducteur	kg	1 610 à 1 615
Poids maximum autorisé	kg	2 080 à 2 090



CUPRA poursuit une politique de développement continu de ses produits et se réserve le droit de modifier leurs caractéristiques, leurs couleurs et leurs prix sans préavis . Les informations contenues dans ce document sont uniquement fournies à titre indicatif, à destination des particuliers, en France métropolitaine, dans la limite des stocks disponibles et selon les caractéristiques des véhicules. Bien que CUPRA ait consenti à tous les efforts pour s'assurer de l'exactitude des caractéristiques au moment de la publication de ce document (Tarifs Nouvelle CUPRA Raval MY27 au 19 mai 2026), nous vous invitons à consulter votre Distributeur pour de plus amples informations. Tous droits réservés. Toute reproduction totale ou partielle est interdite.